

PALFINGER FL-BAUREIHE

FLM SERIE GET CENTERED

LIFETIME EXCELLENCE



MITNAHMESTAPLER DIE FL-BAUREIHE

SHIFT YOUR PERSPECTIVE GET CENTERED!

Sind Sie bereit mit dem neuen PALFINGER Mittelsitz (FLM) Ihre innere Mitte zu finden? Oder wandert Ihr Blick eher zur Seite auf den PALFINGER FLS? Ganz gleich, welchen Blickwinkel Sie einnehmen wollen – wir bieten Ihnen immer die beste Perspektive auf die Fracht und Arbeitsumfeld und verbessern Ihren Arbeitsablauf durch höchste Zuverlässigkeit und Leistung. Mit einer umfassenden Auswahl an Mitnahmemastplern setzen wir nicht nur neue Maßstäbe, sondern fördern kontinuierlich Innovationen im Bereich der Hebelösungen.



PALFINGER MITNAHMESTAPLER

Verschaffen Sie sich eine Übersicht aller verfügbaren Modellreihen und der verschiedenen Ausführungen.

Scannen Sie dazu einfach den **QR-Code** oder besuchen Sie unsere Webseite www.palfinger.com



FLM - MITTELSITZ-SERIE

Die einzigartige Mittelsitz-Serie sorgt für ein ruhiges, fokussiertes Fahrerlebnis, kombiniert Komfort und Effizienz – für maximale Produktivität bei jedem Einsatz.

Mit einer Sitzhöhe von 1.440 mm behalten Sie auch bei bis zu 1.500 mm hohen Lasten den Überblick. Das großzügige Komfordach (0,99 m²) schützt bei jedem Wetter und die Fahrerkabine bietet optimale Beinfreiheit.

Mit einer Gesamtbreite ab 2.160 mm und sogar nur 1.800 mm am Heck, überzeugt der FLM mit exzellenter Wendigkeit – auch bei beengten Platzverhältnissen. Die gewichtsoptimierte Mastkonstruktion kombiniert mit den optionalen Teleskopgabeln sorgt für schnelles Handling, während leistungsstarke Antriebe und individuelle Reifenausführungen einen optimalen Betrieb und perfekte Traktion auf jedem Untergrund garantieren.

Der FLM 25 ist ab sofort wahlweise mit Diesel- oder vollelektrischem Antrieb erhältlich. Ende des Jahres folgt mit dem FLM 15 ein weiteres Modell der Serie – noch kompakter, ebenso leistungsstark und ebenfalls vollelektrisch verfügbar.

FL-RANGE VORTEILE

Wir laden Sie ein, die Perspektive zu wechseln und PALFINGER mit anderen Augen zu sehen. Die neue FL-Range bietet nicht nur eine größere Auswahl, sondern steht auch für höchste Zuverlässigkeit und Leistung – sicherer und flexibler als je zuvor.

FAHRER

Mit dem FLM sowie FLS Modell können Sie jetzt wortwörtlich die ideale Perspektive für jeden Ihrer Einsätze und Umgebungen wählen. Das bedeutet bessere Sicht, mehr Sicherheit und Komfort sowie mehr Vertrauen bei jedem Einsatz.

FLOTTENMANAGER

‘Shift Your Perspective’ – mit der vielseitigen und leistungsstarken PALFINGER FL-Baureihe. Unsere Fahrzeuge sind nach Ihren Bedürfnissen entwickelt und bieten hervorragende Wirtschaftlichkeit, Zuverlässigkeit und maximale Produktivität.

GESCHÄFTSINHABER

Weniger Stress, mehr Gewinn: Die PALFINGER FL-Baureihe beschleunigt Abläufe, senkt Risiken und steigert Ihre Betriebsleistung. Damit jede Ladung, jede Schicht und jede Entscheidung zu einer stärkeren Bilanz beitragen.

EINSATZGEBIETE ÜBERSICHT



Die FL-Baureihe von PALFINGER – bestehend aus den FLS Seitensitz- und den FLM Mittelsitzmodellen – vereint jahrzehntelange Erfahrung mit modernster Technik. Die PALFINGER Mitnahmestapler überzeugen dank Komfort, Sicherheit, Leistung und Wirtschaftlichkeit in nahezu jeder Branche.

- **BAUWERBE – ALLGEMEIN**
Robust, sicher und effizient – der Allrounder für jede Baustelle.
- **BAUWERBE – SCHWERE BAUSTOFFE & LANGGÜTER**
Hohe Hubkraft, 4-Wege-Funktion und präzise Steuerung für Beton, Ziegel und Stahlträger.
- **LANDWIRTSCHAFT**
Geländegängig, allradgetrieben und widerstandsfähig für Feld und Hof.
- **GASFLASCHEN-TRANSPORT**
Sanftes Handling und sichere Aufnahmen für druckbeaufschlagte Flaschen.
- **TECHNISCHE HILFSKRÄFTE & INFRASTRUKTUR**
Kompakt, wendig und sofort einsatzbereit bei Notfällen.
- **GETRÄNKEMÄRKTE**
Vibrationsarm, wendig, optional vollelektrisch – schont Glas und Nachtruhe.
- **LOGISTIK UND TRANSPORT**
Schnelles Auf-/Absetzen und agiles Fahrverhalten beschleunigen die letzte Meile.
- **FENSTER, TÜREN UND TORE**
Feinfühlig und flexibel, positioniert Großformate millimetergenau.
- **EVENTTECHNIK**
Kompakt, tragfähig und extrem wendig für Bühne, Traversensysteme & Co
- **GERÜSTBAU**
360°-Sicht, 4-Wege-Fahrwerk – sicheres Handling kompletter Gerüstpakete.
- **LANDSCHAFTS & GARTENBAU**
Bodenfreiheit und Allrad bringen Rollrasen, Pflanzen oder Schüttgut direkt ans Ziel.
- **RECYCLING**
Staubgeschützt und korrosionsfest für Ballen, Schrott und Wertstoffcontainer.
- **UND VIELE MEHR ...**
Für nähere Informationen scannen Sie den QR Code

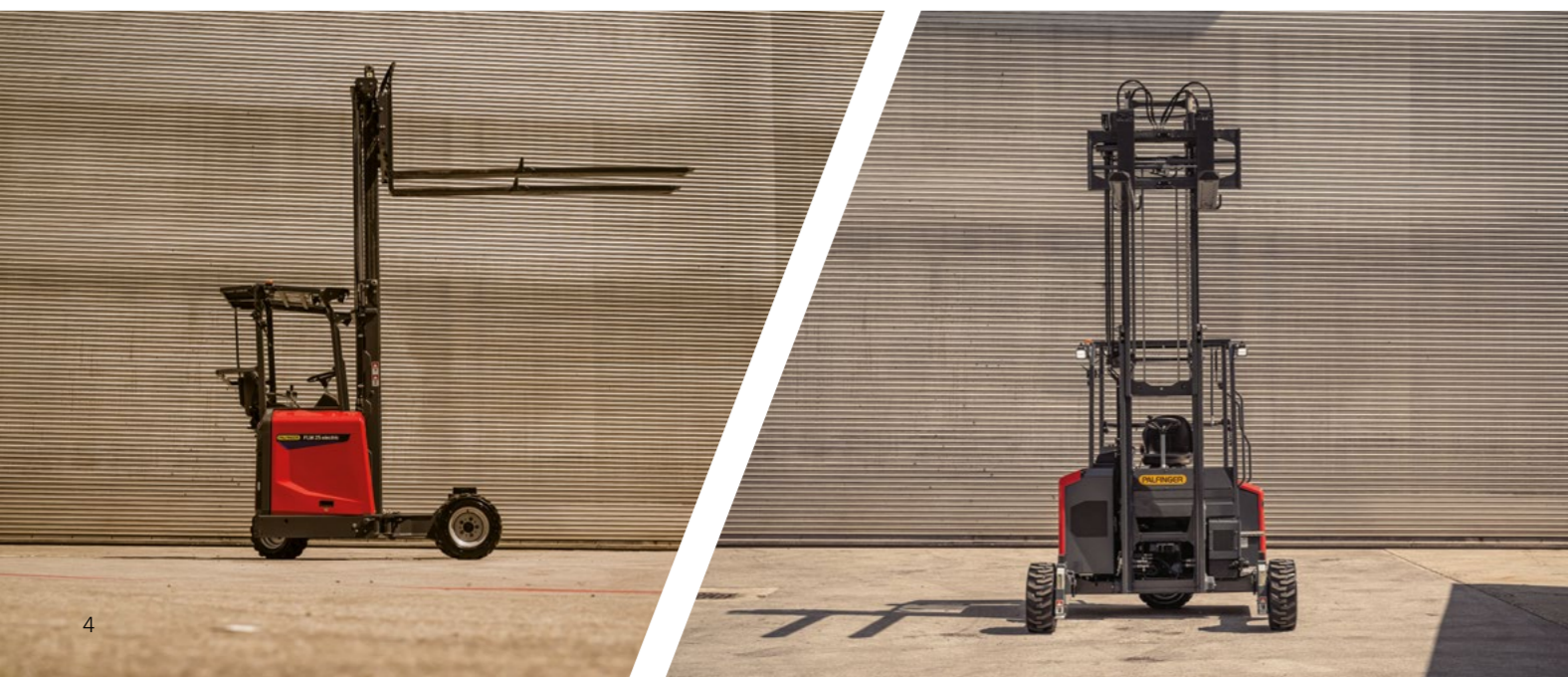

HIGHLIGHTS KOMFORT

KABINE & DACH



KOMFORT OHNE KOMPROMISSE

- **Einzigartiges Platzangebot**
Größte Beinfreiheit in seiner Klasse
- **Unschlagbarer Wetterschutz**
Dank riesigem Komfort-Dach von 0,99 m² und mittlerer Sitzposition ist der Bediener bei jedem Wetter rundum geschützt. Das sorgt für den größtmöglichen Komfort beim Arbeiten
- **Ermüdungsfreie Einsätze**
Ergonomisch angeordnete Bedienelemente für komfortables und sicheres Arbeiten

MITTELSITZ



BESTE SICHT DANK ERHÖHTER UND ZENTRALER SITZPOSITION

- **Optimale Sicht auf die Ladung sowie ein 360° Rundumblick beim Arbeiten**
Dank einer Sitzhöhe von 1.440 mm
- **Gut geschützt dank mittlerer Sitzposition**
Das sorgt nicht nur für den größtmöglichen Komfort sondern erhöht auch die Sicherheit des Bedieners

FLURSTEUERUNG



KOMFORTABLES UND SICHERES...

- **An- und Abkoppeln des Mitnahmestaplers**
Der Bediener steht neben dem Gerät und kann es präzise in die gewünschte Position bringen
- **Effiziente Steuerung durch benutzerfreundliches Bedienpanel**
Einfache und schnelle Steuerung der Arbeitsfunktionen über das seitlich angebrachte Steuerpanel

HIGHLIGHTS SICHERHEIT

BELEUCHTUNG



BESSER SEHEN UND GESEHEN WERDEN

- **Optimal beleuchteter Arbeitsbereich**
360° Rundumbeleuchtung, speziell beim 4-Wege-Modell
- **Verbesserte Sicht und Ausleuchtung nach vorne**
Leistungsstarke LED-Frontscheinwerfer mit Blinker-Funktion (optional), zusätzlich zum standardmäßig verbauten Arbeitsscheinwerfer
- **Besser von anderen Verkehrsteilnehmern gesehen werden, dank Warnblitzer**
Integrierte Warnsignale an den hinteren Ecken
- **Visuelle Warnung für andere Verkehrsteilnehmer, speziell bei Dämmerung oder Dunkelheit**
Optische Warneinrichtung „LED Spot Blue“, wenn akustische Rückfahrpiepser nicht erwünscht oder zulässig sind

POSITION UND DESIGN VOM MAST



OPTIMIERTE (DURCH-)SICHT DURCH NEUES MAST-DESIGN

- **Freie Sicht nach vorne und maximale Durchsicht**
Dank neu gestaltetem Hubmast und neu durchdachter Anordnung der Verrohrung und Mastketten
- **Hervorragende Sicht**
Auf die hinteren Aussenkonturen und die beiden Vorderräder

STRASSENBELEUCHTUNG & RÜCKFAHRKAMERA



PERFEKTE AUSLEUCHTUNG AM HECK DES TRÄGERFAHRZEUGS IM STRASSENVERKEHR

- **Sicheres Rangieren bei Dämmerung und Dunkelheit**
Dafür sorgen die LED-Heckleuchten sowie der hintere Arbeitsscheinwerfer, der auch als Rückfahrcheinwerfer zertifiziert ist
- **Alles im Blick beim Rückwärtsfahren**
Die optionale Rückfahrkamera wird mit dem LKW verbunden und bietet uneingeschränkte Sicht

HIGHLIGHTS

MOTORISIERUNG & ANTRIEBSKONZEPTE

FL-BAUREIHE: DIESELMOTOR



Abbildungen: FLS 25

DIE FL-BAUREIHE IST WAHLWEISE MIT DIESELMOTOR ...

- Leistungsstarker und sparsamer Dieselmotor für wirtschaftlichen Betrieb**
 Neu entwickelter, umweltfreundlicher und drehmomentstarker Motor, nach EU-Abgasnorm Stage V. Da kein Dieselpartikelfilter erforderlich ist, garantiert dies einen sorgenfreien Betrieb, vor allem auch im Mitnahmestapler-typischen Teillast- und Kurzzeitbetrieb.

FL-BAUREIHE: ELEKTRISCHER ANTRIEB



... ODER ALS VOLLELEKTRISCHE VERSION ERHÄLTlich.

- Wegweisend geringes Eigengewicht für Mitnahmestapler mit vollelektrischem Antrieb**
 Ca. 200 kg bzw. 10 % leichter als vergleichbare Mitnahmestapler am Markt. Zuverlässiger Elektroantrieb mit hohem Wirkungsgrad. Hohe Flexibilität durch zwei Akku-Versionen und verschiedene Lademöglichkeiten, wie beispielsweise über das Stromnetz oder direkt über das Trägerfahrzeug.

180° LENKEINSCHLAG



MAXIMALE WENDIGKEIT FÜR PUNKTGENAUE ANLIEFERUNG

- Unschlagbare Wendigkeit**
 Dank des 180° Lenkeinschlags am Hinterrad
- Garantiert effektives Arbeiten**
 Auch unter extrem beengten Platzverhältnissen

4-WEGE-FUNKTION



Abbildungen: FLS 25

OPTIMALES MANÖVRIEREN VON LANGGUT AUF ENGSTEM RAUM

- Sperrige Ladungen und Langgüter perfekt durch enge Zufahrten transportieren**
 Dank der optionalen 4-Wege-Funktion
- Noch sicherer und komfortabler**
 Durch die erhöhte und mittige Sitzposition sieht der Bediener noch besser auf die Außenkanten des Langguts
- Hoher Komfort auch bei der Aktivierung**
 Durch die Komfortsteuerung drehen sich die Vorderräder und auch das Hinterrad automatisch in die 4-Wege-Position



Direkt zum Video

HIGHLIGHTS FAHRZEUGKONZEPT

DESIGN



OPTIMAL AUF EINANDER ABGESTIMMTE KOMPONENTEN UND MATERIALIEN

- **Design und Materialmix kombiniert mit neuem Mast- und Rahmenkonzept**
Geringeres Eigengewicht bei gleichzeitig höherer Standsicherheit
- **Wirtschaftlicher und sicherer im Straßentransport**
Geringeres Eigengewicht reduziert Reifenverschleiß und Kraftstoffverbrauch beim Trägerfahrzeug bei gleichzeitiger Erhöhung der Nutzlast und des täglichen Ertrags
- **Mehr Nutzlast im Verhältnis zum Eigengewicht**
2,5 t Hubkraft bei einem Eigengewicht inkl. Gabeln ab ca. 2,0 t
- **Höhere Standsicherheit durch integrierten Seitenschub**
Durch die Konstruktion mit fix montiertem Mast und mit integriertem Seitenschub Gabelträger wird die Dynamik im Mitnahmestapler reduziert und die Stabilität erhöht

VORSCHUB-SYSTEM

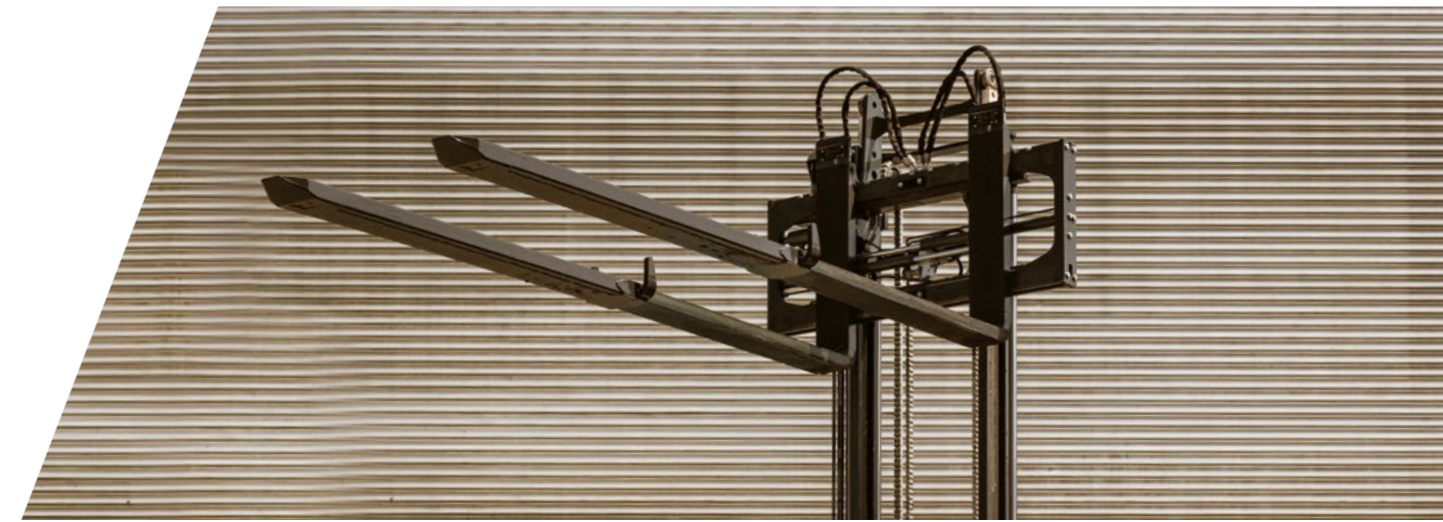

PROBLEMLOS ENTLADEN AUS DER ZWEITEN REIHE

- **Erhöhte Reichweite bei voller Hubkraft**
Dank Teleskopgabel-Ausführung

KLAPPBARE RADARME

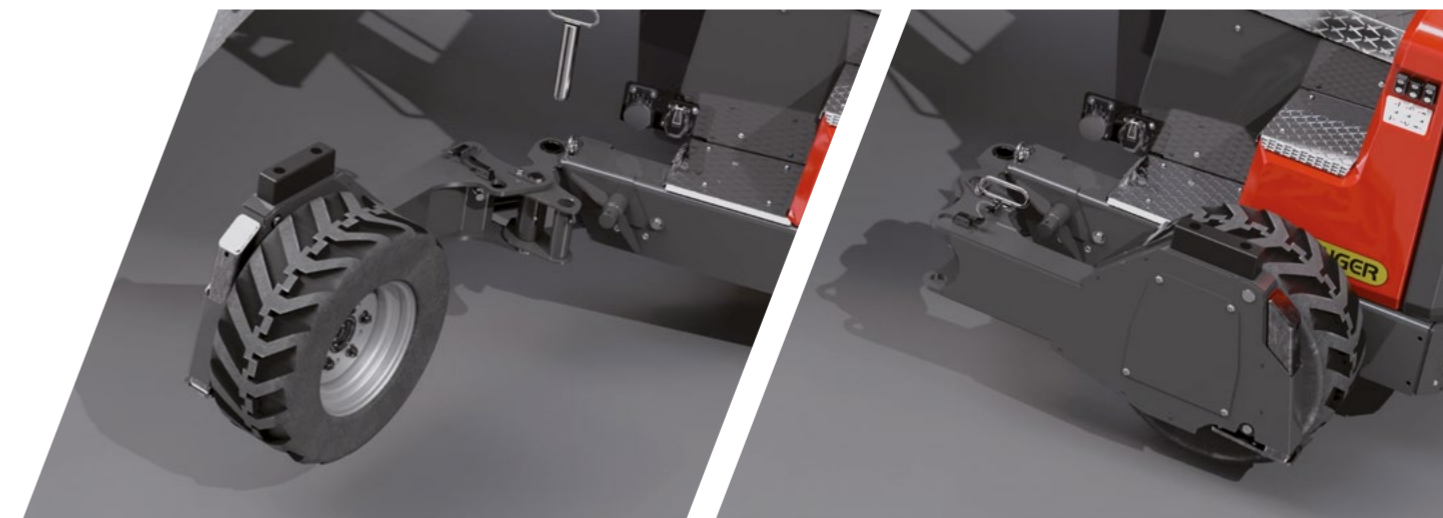

MEHR FLEXIBILITÄT BEIM MONTIEREN AN VERSCHIEDENE TRÄGERFAHRZEUGE

- **Einfache und kompakte Montage am Trägerfahrzeug**
Die optionalen klappbaren Radarme ermöglichen die Montage auf dem Trägerfahrzeug, ohne eine notwendige Unterbau-Konstruktion
- **Kein Überhang dank Top-Mount Option**
Dank dieser Option ist ein Transport auf der Ladefläche möglich. Dadurch entsteht kein Überhang am Trägerfahrzeug.



Direkt zum Video

HIGHLIGHTS WARTUNG

WARTUNGSPUNKTE



Abbildung: FLS 25



ALLES IM BLICK

- **Auf einen Blick auffindbar und frei zugänglich**
Alle Wartungspunkte einschließlich der Elektrik-Komponenten sind unter einer Abdeckhaube sicher und übersichtlich angeordnet
- **Zeitsparende und einfache Wartung**
Geringere Kosten für tägliche Kontrollen und wiederkehrende Wartungen

LENKUNG



Abbildungen: FLS 25

ZENTRALER SCHMIERPUNKT DER LENKUNG

- **Vereinfachte Schmiervorgänge sorgen für Zeitersparnis und Betriebssicherheit**
Alle Schmierstellen der Lenkung sind zu einer Schmierleiste zusammengefasst und gut zugänglich angeordnet

HYDRAULIK



HYDRAULIKLEITUNGEN AUS STAHL – FÜR EIN STAPLERLEBEN LANG

- **Zuverlässiges Hydrauliksystem**
Der hohe Anteil an Stahlleitungen reduziert das Risiko von Geräteausfällen
- **Verbesserte Sicht im Hubmastbereich**
Durch den geringeren Durchmesser der Stahlleitungen.

HIGHLIGHTS INDIVIDUALITÄT

MAXIMALE FLEXIBILITÄT – VIELSEITIG WIE IHRE ANWENDUNGSBEREICHE

Die neuen FLM Mitnahmestapler passen sich Ihren Anforderungen perfekt an. Wählen Sie die Motorisierung und Ausführung, die genau zu Ihren Aufgaben passt. Dank des Vorschub-Systems sowie speziellen Antriebssystemen bietet PALFINGER Ihnen die Vielseitigkeit, die Ihre Einsätze erfordern. Maximale Flexibilität für maximale Leistung.



AUSFÜHRUNG:

- Standard
- 4-Wege

FAHRANTRIEB:

- Für primär Straßeneinsätze mit Bereifung (v&h) von 18" & 23" bis 23" & 23"
- Für primär Geländeeinsätze mit Bereifung (v&h) von 23" & 26" bis 27" & 27"

ANTRIEBSSYSTEM:

- Dieselmotor
- Vollelektrischer Antrieb

VORSCHUB-SYSTEM:

- Teleskopgabeln

RADARME:

- Standard
- Klappbare Radarme
- Teleskopierbare Radarme

TECHNISCHE DATEN FLM 25

FLM 25

Traglast	bis 2.500 kg @ 1.550 mm
Hubhöhe	ab 3.700 – 4.080 mm
Motor	3-Zylinder Dieselmotor, 18,4 kW, 90 Nm
Eigengewicht	ab 1.870 kg (ohne Gabeln)
Maße (H x B)	ab 2.620 x 2.160 mm
Überhang	1.240 mm
Sitzhöhe	ca. 1.440 mm

- Mittelsitz-Modell der FL-Baureihe
- 2,5 t Nutzlast bei einem Eigengewicht ab 1.870 kg
- Höchste Wendigkeit dank 180° Lenkeinschlag

FLM 25 electric

Traglast	bis 2.500 kg @ 1.550 mm
Hubhöhe	ab 3.700 – 4.080 mm
Antrieb	bis 26.3 kW
Eigengewicht	ab 1.860 kg (ohne Gabeln)
Maße (H x B)	ab 2.620 x 2.160 mm
Überhang	1.240 mm
Sitzhöhe	ca. 1.440 mm

- Erster vollelektrischer Mittelsitz-Mitnahmestapler von PALFINGER
- Hoher Wirkungsgrad für zuverlässige Leistung
- Verfügbar mit 2 Akku-Versionen: Standard & Long Range

FLM 25 4-WEGE

Traglast	bis 2.500 kg @ 1.550 mm
Hubhöhe	ab 3.700 – 4.080 mm
Motor	3-Zylinder Dieselmotor, 18,4 kW, 90 Nm
Eigengewicht	ab 2.040 kg (ohne Gabeln)
Maße (H x B)	ab 2.620 x 2.338 mm
Überhang	1.240 mm
Sitzhöhe	ca. 1.440 mm

- 2,5 t Nutzlast bei einem Eigengewicht ab 2.040 kg
- Optimale Manövrierfähigkeit auch mit langen Gütern, dank 4-Wege-System

FLM 25 4-WEGE electric

Traglast	bis 2.500 kg @ 1.550 mm
Hubhöhe	ab 3.700 – 4.080 mm
Antrieb	bis 26.3 kW
Eigengewicht	ab 2.030 kg (ohne Gabeln)
Maße (H x B)	ab 2.620 x 2.338 mm
Überhang	1.240 mm
Sitzhöhe	ca. 1.440 mm

- Erster vollelektrischer Mittelsitz-Mitnahmestapler von PALFINGER
- Optimale Manövrierfähigkeit auch mit langen Gütern, dank 4-Wege-System

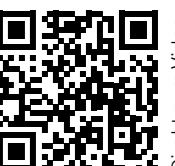

Direkt zum Video

MITNAHMESTAPLER DIE FL-BAUREIHE

SHIFT YOUR PERSPECTIVE

ENTDECKEN SIE NEUE PERSPEKTIVEN MIT PALFINGER

Zum ersten Mal beschreitet PALFINGER einen völlig neuen Weg im Bereich der Mitnahmestapler. Warum? Weil wir auf unsere Kunden gehört haben. Auf ihre Bedürfnisse und ihre Herausforderungen. Wir haben die anstehenden Aufgaben analysiert und die neue FL-Baureihe von Grund auf für unsere Kunden und vor allem mit ihnen entwickelt.



PALFINGER FLS 25

Erstes Seitensitz-Modell von PALFINGER mit leistungsstarkem Dieselmotor für wirtschaftlichen Betrieb.

Scannen Sie den QR-Code oder besuchen Sie unsere Webseite www.palfinger.com, um mehr über dieses Modell zu erfahren.



PALFINGER FLS 25 ELECTRIC

Erstes Seitensitz-Modell von PALFINGER mit vollelektrischem Antrieb.

Scannen Sie den QR-Code oder besuchen Sie unsere Webseite www.palfinger.com, um mehr über dieses Modell zu erfahren.



FLS - SEITENSITZ-SERIE

PERSPEKTIVENWECHSEL

Mit der Einführung der PALFINGER FLS-Serie heben wir Sicherheit, Komfort und Zuverlässigkeit für unsere Kunden auf ein neues Niveau, damit sie ihre täglichen Herausforderungen noch besser meistern können. Diese Eigenschaften, kombiniert mit einem modernen Design, schaffen Vertrauen, wodurch die PALFINGER FLS Mitnahmestapler auf ganzer Linie überzeugen.

Je nach individuellem Anforderungsprofil des Kunden bieten wir den FLS als konventionell angetriebene Variante mit Dieselmotor oder neu als vollelektrische Version an. Das bedeutet, dass die neue Mitnahmestaplerserie komplett elektrisch betrieben werden kann und so die Kundenanforderungen erfüllt bzw. die Nachfrage nach vollelektrifizierten Lösungen deckt.



Wir sind für Sie da:

Suffel Fördertechnik GmbH & Co. KG | Wailandtstraße 11 | 63741 Aschaffenburg
Telefon 06021 861-211 | industrieprodukte@suffel.com

Aschaffenburg | Mannheim | Schweinfurt | Wiesbaden | www.suffel.com

suffel